

TERRA-SELECT T5

Mobile Trommelsiebmaschine für Erden, Kompost, Altholz etc.

Die Trommelsiebmaschine T5 ist für den professionellen 1-Mann-Betrieb konzipiert. Sie wird vom Radlader- oder Baggerfahrer in Betrieb genommen und mit Material beschickt.

Der robuste Fördergurt im Aufgabebunker übergibt das Siebgut in die rotierende Siebtrommel, wo es durch die Drehungen ständig bewegt und aufgelockert wird. Somit können auch schwierigste Materialien gesiebt werden.

Über die beiden klappbaren Austragsbänder werden das Feinkorn und das Überkorn zu getrennten Fraktionen außerhalb der Maschine aufgehaldet.

Technische Daten

Motor	Perkins Diesel 1104 C-44 / 4-Zyl., 60 kW / 80 PS bei 1.800 min ⁻¹
Trommellänge	4.500 mm
Trommeldurchmesser	2.000 mm
effektive Siebfläche	25 m ²
Feinkornband seitlich	4.900 mm, 1000 mm breit,
Grobkornband hinten	4.900 mm, 1000 mm breit
Siebleistung	ca. 50-100 m ³ /h, abhängig von Material und Sieblochung
Aufgabetrichter	3.650 x 1.850 mm
Trichtervolumen	ca. 4,5 m ³
Ladehöhe	2.850 mm
Gesamtabmessungen in Transportstellung	
Länge	10.600 mm
Breite	2.550 mm
Höhe	4.000 mm
Gewicht	16.000 kg
Zugöse	Ø 50 mm nach DIN (Höhe 950 mm über Boden) Ø 40 mm max. 40 km/h

Eigenschaften

- sehr ruhiger Lauf und niedriger Verbrauch durch geringe Motordrehzahl
- schlupfsicheres Bunkerband durch gezahntes Innenprofil
- lastabhängige Bunkersteuerung zur Vermeidung von Trommelüberbefüllung
- permanente Trommelreinigung durch Rundbesen mit Abstreifer
- automatische Zentralschmieranlage
- Fördergeschwindigkeit des Heckbands stufenlos regelbar
- Tandemfahrgestell mit Druckluftbremsanlage und ABS, zugelassen für 80 km/h

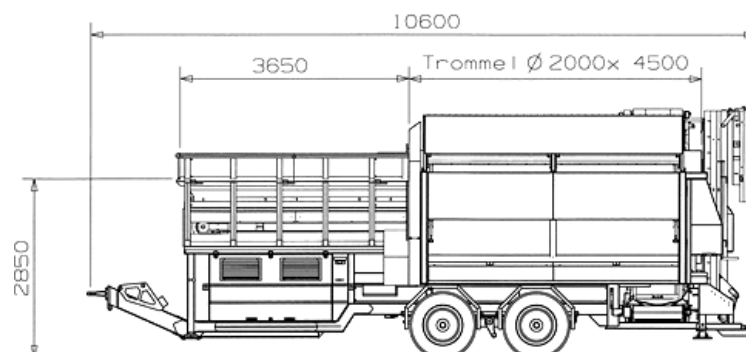

Wir beraten Sie gerne!

Rufen Sie uns an (+49 4405 939420) oder schreiben Sie uns eine E-Mail an info@trommelsieb.com